

## Ohniště pro spalování tuhých paliv

Ohniště je

- roštové, rošt je
  - pevný
    - rovinný
    - stupňový
  - mechanický
    - pásový
      - s násypkou
      - s pohazováním
    - přesuvný
    - vratisuvný
    - podsuvný
    - válcový
    - vibrační
- práškové se spalováním v letu
  - granulární
    - s čelními hořáky
    - s rohovými hořáky
  - výtavné
  - cyklonové } u nás se již nepoužívají
- fluidní
  - se stacionární vrstvou
  - s cirkulující vrstvou

1

## Kritéria pro volbu typu ohniště

- vlastnosti paliva
  - složení
  - fyzikální a chemické vlastnosti
  - velikost částic a rozměrová nehomogenita
  - vlastnosti popelovin
- výkon kotle
  - mechanické roštové ohniště: od 0,25 MWt po cca 150 MWt
  - práškové ohniště: od cca 40 MWt až po nejvyšší výkony
  - fluidní ohniště:
    - stacionární (bublinková) vrstva: obvykle do 40 MWt, ale i např. 200 MWt,
    - cirkulující fluidní vrstva: od cca 60 MWt až po dnešních cca 1800 MWt.

2

## Rozsah použitelnosti uvedených typů ohnišť

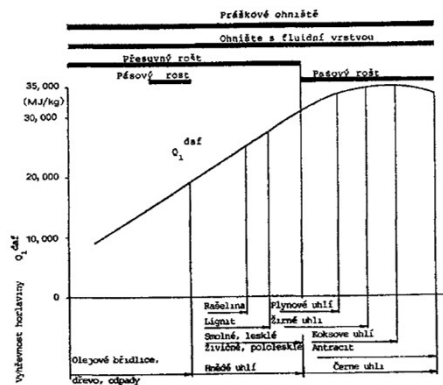

3

## Roštové ohniště

slouží pro spalování kusových tuhých paliv v klidné vrstvě filtračním způsobem

Dělení do dvou základních skupin:

- s pevným roštem
- s mechanickým roštem

4

## Části roštového ohniště

Základní části :

- spalovací prostor vymezený stěnami
- rošt s palivovou násypkou, hradítkem, škvárovým jízdkem a výsypkou
- zařízení pro přívod spalovacího vzduchu

Základní části roštu :

- nosná konstrukce
- roštnice
- hnací ústrojí (u mechanických roštů)

5

## Funkce roštu

- vytvářet a udržovat vrstvu paliva požadované tloušťky a prodyšnosti při co nejmenším pádu a úletu zrn paliva
- zajišťovat přívod spalovacího vzduchu do jednotlivých míst plochy roštu tak, aby spalování probíhalo s optimálním součinitelem přebytku vzduchu
- umožňovat postupné vysoušení, zahřátí na zápalnou teplotu, hoření a dokonalé vyhoření všech zrn paliva
- shromažďovat, popř. zajišťovat odvod tuhých zbytků po spalování
- regulovat tepelný výkon podle požadovaného výkonu kotle.

6

## Průběh spalování na roštu

probíhá ve dvou fázích

- ve vrstvě na roštu (fixní hořlavina - tuhý uhlík)
- v prostoru nad vrstvou paliva
  - na začátku roštu uhlovlíky
  - v další části roštu CO

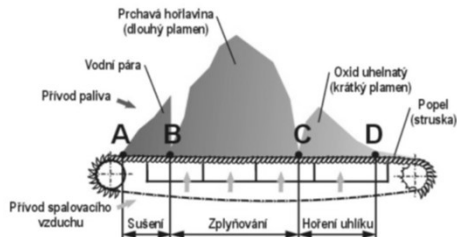

7

## Tvary roštového ohniště

pro spalování paliv:

- s nízkým podílem prchavé hořlaviny (ČU) – jedno ohnisko hoření
- s vyšším podílem prchavé hořlaviny (HU, biomasa, odpady) – dvě ohniska hoření

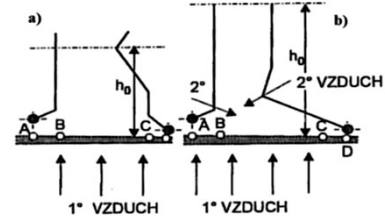

8

## Kotel 35 t/h s pásovým roštem na černé uhlí

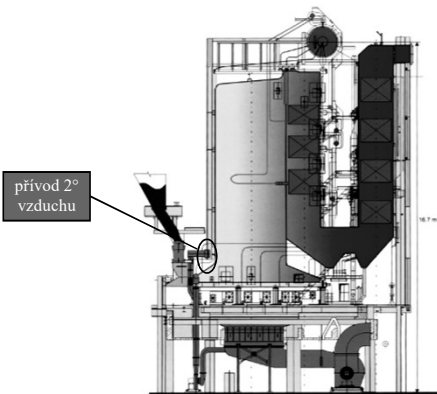

9

## Kotel na spalování dřevního odpadu 15 MW

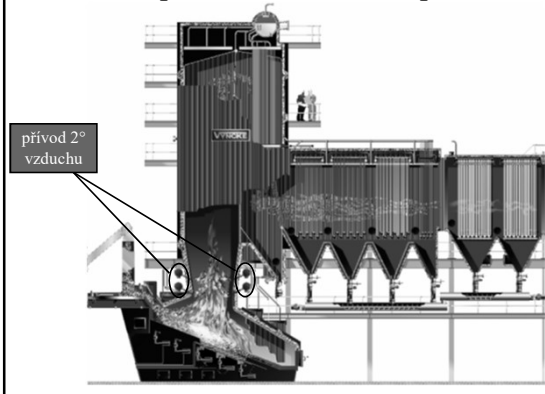

10

## Vzduchové poměry na roštu

A. bez pásmování vzduchu

- potřeba vzduchu  $V_{vp}$  a dodávka vzduchu  $V_{vd}$
- odpovídající souč. přebytku vzduchu

B. s pásmováním vzduchu

pásmování vzduchu je důležité pro udržení kvality spalování při nízkém přebytku vzduchu

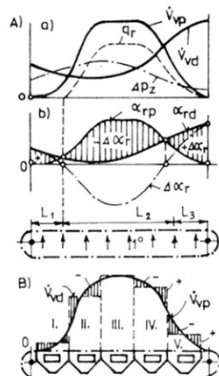

## Dělení roštových ohnišť podle způsobu přívodu tepla k vysušení a vznícení paliva

- se spodním záplem
  - nové palivo přichází na žhavou hořící vrstvu
  - dmycháním vysoce ohřátého spalovacího vzduchu či spalin pod rošt
- s horním záplem – dosahuje se sáláním obezdívky zejména přední (tzv. vzněcovací) klenby, která funguje jako zrcadlo, a sáláním plynného obsahu ohniště

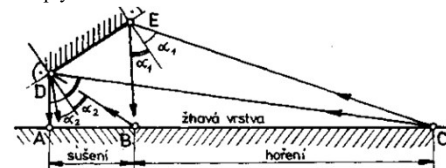

- s oboustranným záplem.

12

## Účinná plocha roštu

- slouží k uvolňování tepla z paliva (tj. k vlastnímu hoření)

Zbývající část plochy je jen pomocná a slouží

- k přípravě paliva pro zapálení
- k dohořívání.

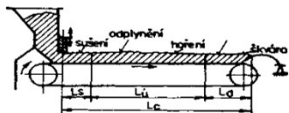

$L_c$  celková délka roštu  
 $L_u$  účinná délka roštu  
 $L_s$  sušící délka roštu  
 $L_d$  dohořívací délka roštu

Poměr účinné plochy k celkové ploše roštu bude klesat s

- rostoucím obsahem vody v palivu
- nižší teplotou spalovacího vzduchu.

S tím souvisí střední měrný tepelný výkon roštu  $q_r$  [kW/m<sup>2</sup>].

Čím bude mít spalované palivo vyšší obsah vody, tím je nutno při navrhování roštu volit nižší  $q_r$ .

13

## Měrný tepelný výkon roštů

Druh roštu	Vzduch	Palivo	$q_r$ [kW/m <sup>2</sup> ]
pevný rovinný	přisávání	černé uhlí tříděné hnědé uhlí tříděné	700 až 1000 600 až 900
	dmýchán	černé uhlí tříděné hnědé uhlí tříděné	800 až 1200 700 až 1100
pevný stupňový	přisávání	dřevo (W = 40 %) rašelina	500 až 900 500 až 900
pásový	přisávání	hnědé uhlí, lignit černé uhlí tříděné	600 až 900 800 až 1200
	dmýchán (pásmování)	hnědé uhlí netříděné černé uhlí tříděné, mírně spékové	600 až 800 800 až 1300
pásový s pohazováním	dmýchán (pásmování)	černé uhlí prach černé uhlí proplátky	600 až 700 700 až 800
	dmýchán (pásmování)	hnědé uhlí tříděné hnědé uhlí hrubo prach rašelina	800 až 1100 600 až 700 500 až 700
přesuvný	dmýchán (pásmování)	černé uhlí netříděné hnědé uhlí netříděné	1000 až 1600 900 až 1300
vratsuvný (prohrabovací)	dmýchán (pásmování)	hnědé uhlí prach černé uhlí prach	900 až 1200 600 až 900
	dmýchán (pásmování)	černé uhlí tříděné hnědé uhlí tříděné	700 až 1000 800 až 1300
podsvuvný lokomotivní (sklopné roštnice)	dmýchán	černé uhlí tříděné hnědé uhlí tříděné	600 až 800 600 až 1200
	přisávání	černé uhlí tříděné	1000 až 3000

## Hrubá plocha roštu

$$S_r = \frac{M_{pvj} \cdot Q_i}{\bar{q}_{rj}} = a \cdot L \quad [m^2]$$

$M_{pvj}$  [kg/s] spalované množství paliva  
 $Q_i$  [kJ/kg] výhřevnost paliva  
 $q_{rj}$  [W/m<sup>2</sup>] stř. jmenovitý měrný tepelný výkon roštu  
 $a$  [m] šířka roštu  
 $L$  [m] délka roštu

Požadavek tuhosti roštu

$$a, L \leq 8 \text{ až } 12 \text{ m}$$

z toho plyne výkonové omezení roštového ohniště

15

## Světlá plocha roštu – pro průtok vzduchu

$$S_{rs} = \frac{M_{pvj} \cdot V_v}{\bar{w}_v} = \chi \cdot S_r \quad [m^2]$$

$M_{pvj}$  [kg/s] spalované množství paliva  
 $V_v$  [m<sup>3</sup>/s] spotřeba spalovacího vzduchu  
 $w_v$  [m/s] rychlost vzduchu mezi roštnicemi

Druh paliva	$h_i$ [mm]	$\Delta p$ [Pa]	$\chi$
drobné hnědé uhlí	40	600 až 1200	0,15 až 0,35
hrubé hnědé uhlí	70	300 až 700	0,15 až 0,35
černé uhlí (2 až 5 mmj)	60 až 80	200 až 600	0,25 až 0,5
černé uhlí (2 až 30 mm)	100 až 120	150 až 800	0,25 až 0,5
kusový antracit	až 200	80 až 700	0,25 až 0,5
brikety hnědouhelné	200 až 300	80 až 600	0,15 až 0,35
kusová rašelina	450	180 až 800	0,1 až 0,25
dříví	600 až 1500	100 až 1500	0,15 až 0,25

16

## Kotle s pevným roštem

- palivo vyhořívá v původní nasypané vrstvě
- zbytky po spalování (škvára a popel) se odstraňují ručně.



to předurčuje tyto kotle pro nejmenší výkony

17

## Rovinný rošt

- z rovinných desek ve tvaru nosníků s nálitky

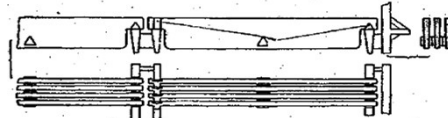

- z litinových roštnic podélně na stranách zvlněných

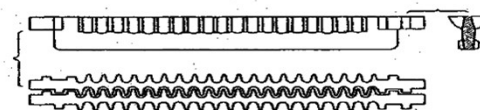

18

## Stupňový rošt

sestává ze dvou částí

- šikmé, kde vyhořívá prchavá hořlavina
- vodorovné, kde dohořívá tuhý zbytek

rošt je vhodný pro paliva s větším obsahem prchavé hořlaviny

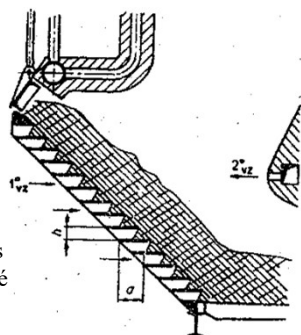

19

## Kotle s mechanickým roštěm

- Vyvinuté pro spalování uhlí
- Palivo se v ohništi posouvá, případně se prohrabuje, postupně vyhořívá a zbytky po spalování jsou vynášeny mechanicky.

Tři základní typy těchto roštů jsou

- pásový
- přesuvný
- vratisuvný

20

## Pásový rošt

- je jeden z nejrozšířenějších typů mechanických roštů
- vznikl jako modifikace roštu řetězového, jenž byl vlastně prvním typem mechanického roštu

Základní nevýhodou řetězového roštu, jehož roštnice tvořily články širokého Gallova řetězu, bylo to, že při výměně spálené nebo poškozené roštnice se musel rozebrat celý řetěz.

21

## Pásový rošt bez pohazování paliva

vrstva paliva na roštu se tvoří nastavitelným hradítkem

- |                 |                                |
|-----------------|--------------------------------|
| 1 roštnice      | 5 nosný rám po stranách roštu. |
| 2 příčný trámec | 6 násypka paliva               |
| 3 články řetězu | 7 hradítko                     |
| 4 kladka        | 8 výkyvný škrabák              |

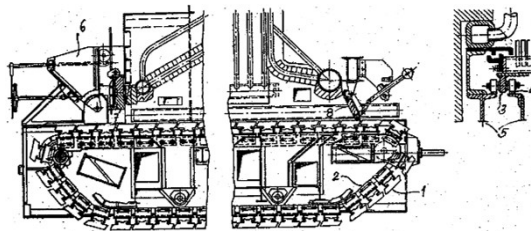

22

## Moderní typ pásového roštu

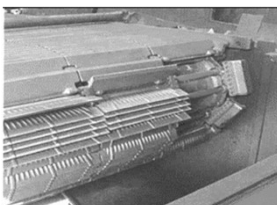

výměna roštnic možná za provozu



23

## Pásový rošt s pohazováním paliva

- pohazování je vhodné pro spalování paliva s větším obsahem prachu
- pohazovací zařízení je umístěno pod násypkou
- pohazování se provádí
  - mechanicky
  - pneumaticky
  - parou

24

## Mechanický pohazovač

- 1 podavač
- 2 pohazovač
- 3 usměrňovací deska

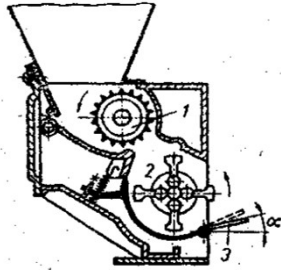

25

## Smysl pohybu roštu

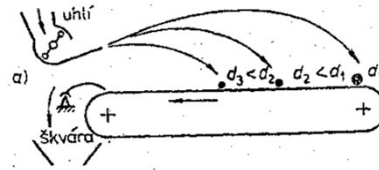

Při **mechanickém pohazování** největší částice uhlí dopadají na konec roštu a menší částice blíže k pohazovači.

Proto se horní část roštu s palivem pohybuje směrem k pohazovacímu zařízení, pod nímž je rovněž umístěna škvárová výsypka.

26

## Smysl pohybu roštu

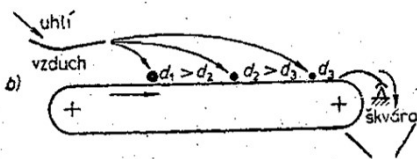

Při **pneumatickém pohazování** největší částice uhlí dopadají na rošt poblíž pohazovače a jemnější částice dále ke konci roštu.

Proto se horní část roštu spolu s palivem pohybuje směrem od pohazovacího zařízení a škvárová výsypka je umístěna na konci roštu ve směru pohybu.

27

## PŘESUVNÝ ROŠT

- vznikl z pevného stupňového roštu - pevné roštové stupně byly nahrazené pohyblivými
- horizontální pohyb roštnic je zajištěn klikovým mechanismem nebo hydraulicky
- rychlost posuvu paliva se reguluje změnou výšky jednotlivých stupňů
- pod roštem je pásmován spalovací vzduch
- výhodou je univerzální použití

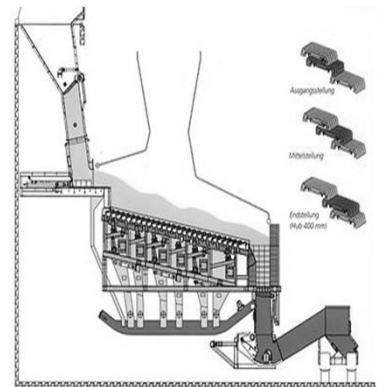

## Přesuvný rošt s mechanickým pohonem

- výhodou je univerzální použití – uhlí, biomasa, odpady
- je vhodný pro uhlí i s větším podílem prachu a se sklonem ke spékání

- 1 pevné roštnice
- 2 pohyblivé roštnice
- 3 pohyblivé vozíky
- 4 klikový mechanismus
- 5 elektromotor
- 6 palivová výsypka
- 7 vodorovný dohořivací rošt
- 8 výkyvný škrabák
- 9 škvárová výsypka

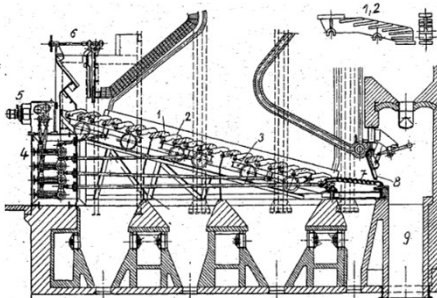

29

## Přesuvný rošt s hydraulickým pohonem

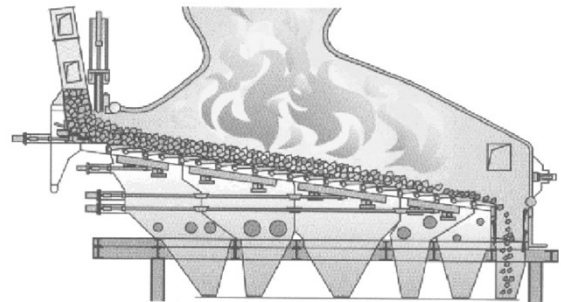

## Přesuvný rošt - roštnice

- odlita z litiny
- důležitý vyšší obsah Cr
  - zvyšuje ořezuvzdornost



31

## Přesuvný rošt vodou chlazený

- umožňuje zvýšit tepelné zatížení roštu
- vhodný pro paliva s nízkou teplotou tavení popela

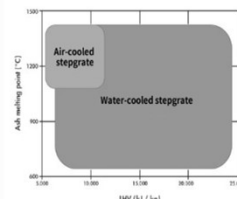

## Vratisuvný rošt

- roštnice se pohybují proti směru toku paliva
- dosahuje daleko pronikavějšího prolamování vrstvy a promíchávání paliva ve vrstvě
- dva základní typy
  - kaskádový
  - Martin

33

## Kaskádový vratisuvný rošt

- má vodorovný povrch
- doba setrvání paliva na roštu je kratší
- roštnice se pohybují jakoby napříč toku paliva se sklonem k výstupu roštu
- palivo se promíchává především v příčném směru.

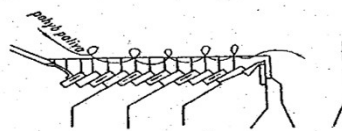

Kaskádový

34

## Vratisuvný rošt Martin

- je silně skloněný ve směru od vstupu paliva k výsypce
- roštnice se pohybují proti toku paliva
- spodní žhavá vrstva postupuje vzhůru
- přes žhavou vrstvu přepadá čerstvé palivo
- dosáhne se dlouhá doba setrvání paliva na roštu, dobré promísení a prohoření celé vrstvy.

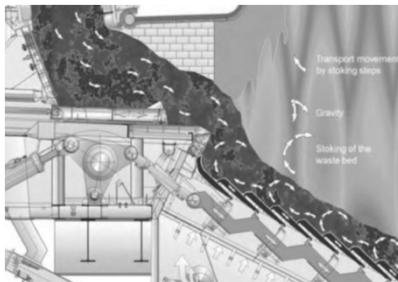

35

## VRATISUVNÝ ROŠT, SAKO Brno

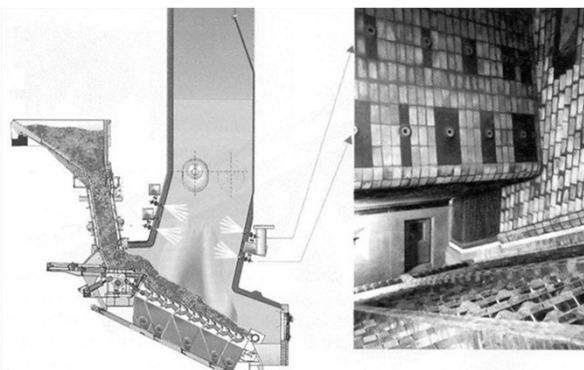

## VRATISUVNÝ ROŠT, SAKO Brno

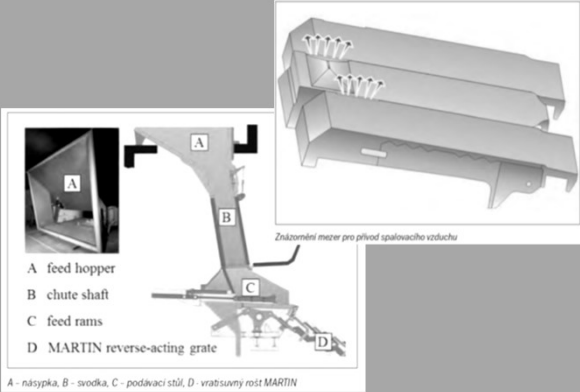

- A feed hopper
- B chute shaft
- C feed rams
- D MARTIN reverse-acting grate

A - násypka, B - svodka, C - podškvácí stůl, D - vrativý rošt MARTIN

## VRATISUVNÝ ROŠT, SAKO Brno

vyhrnovač škváry z popelové výsyvky s vodním uzávěrem

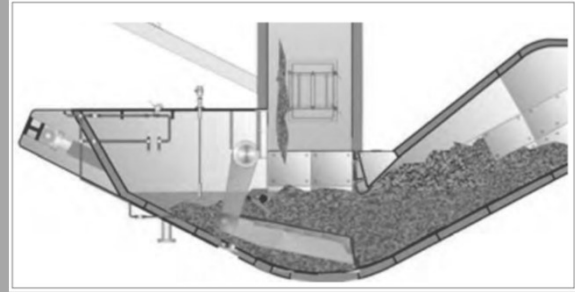

## Spalovací zařízení Biopower s podsuvným roštem 5,5 MW<sub>e</sub>

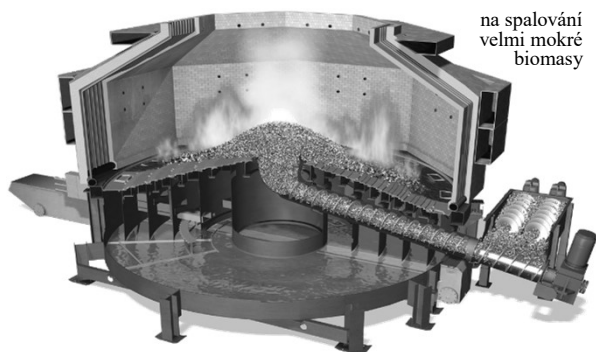

na spalování velmi mokré biomasy

## Vibrační rošt

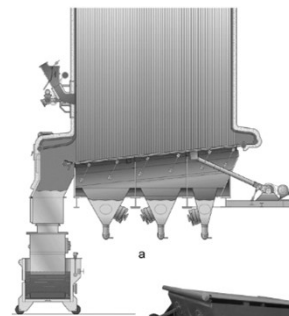

vhodný pro spalování paliv s nízkým podílem popela jako je biomasa - typicky sláma

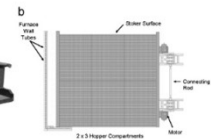

40

## Válcový rošt

hlavní uplatnění v kotlích na spalování komunálního odpadu

